



CH.S(B)卧式附三相(刹车)马达减速机

产品参数:

- 额定功率: 100W-3700W
- 电压: 220V/380V
- 频率: 50/60Hz
- 减速比: 1/3-1/200
- 安装方式: 卧式

产品详细参数

卧式附三相 HORIZONTAL TYPE

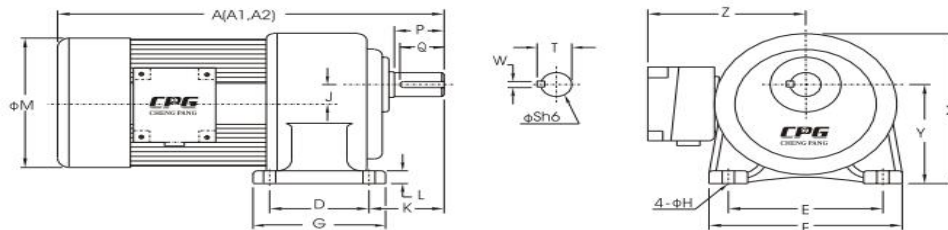

出力轴尺寸 OUTPUT SHAFT

| 型番 SIZE(S) | 出力轴 SHAFT | | 键槽 KEYWAY | | | 键 KEY |
|---------------|--------------|----|--------------|------|----|-------------|
| | Sh6 | P | W | T | Q | SPEC' |
| 18 | φ18 | 30 | 5 | 20.2 | 27 | 5 * 5 * 27 |
| 22 | φ22 | 40 | 7 | 25 | 35 | 7 * 7 * 35 |
| 28 | φ28 | 45 | 7 | 31.1 | 40 | 7 * 7 * 40 |
| 32 | φ32 | 55 | 10 | 35.5 | 50 | 10 * 8 * 50 |
| 40 | φ40 | 65 | 10 | 43.5 | 60 | 10 * 8 * 60 |
| 50 | φ50 | 80 | 14 | 54 | 75 | 14 * 9 * 75 |

适用机型 APPLICABLE MODELS : CH..S , CH..ST , CH..SB , CH..STB , CV..S , CV..ST , CV..SB , CV..STB

卧式 HORIZONTAL TYPE (Dimension in mm)

| 馬力 KW | 减速比 RATIO | 本體 CODE | 型番 SIZE(S) | A | A1 | A2 | D | E | F | G | H | J | K | L | M | X | Y | Z |
|----------------|--------------|------------|---------------|-----|-----|-----|-----|-----|-----|-----|----|------|-----|------|-----|-----|------|-----|
| 100W 1/8 HP | 3-50 | 1 # | 18 | 250 | 250 | 250 | 40 | 110 | 135 | 65 | 9 | 16 | 50 | 10 | 133 | 138 | 88.5 | 120 |
| | 60-200 | 2 # | 22 | 280 | 280 | 280 | 65 | 130 | 158 | 90 | 11 | 17.5 | 60 | 13 | 133 | 152 | 97.5 | 120 |
| 200W 1/4 HP | 3-10 | 1 # | 18 | 285 | 285 | 285 | 40 | 110 | 135 | 65 | 9 | 16 | 50 | 10 | 133 | 138 | 88.5 | 120 |
| | 15-90 | 2 # | 22 | 315 | 315 | 315 | 65 | 130 | 158 | 90 | 11 | 17.5 | 60 | 13 | 133 | 152 | 97.5 | 120 |
| | 100-200 | 3 # | 28 | 350 | 350 | 350 | 90 | 140 | 178 | 120 | 11 | 23 | 68 | 17 | 133 | 178 | 116 | 120 |
| 400W 1/2 HP | 3-10 | 2 # | 22 | 330 | 330 | 330 | 65 | 130 | 158 | 90 | 11 | 17.5 | 60 | 13 | 167 | 152 | 97.5 | 135 |
| | 15-90 | 3 # | 28 | 360 | 360 | 360 | 90 | 140 | 178 | 120 | 11 | 23 | 68 | 17 | 167 | 178 | 116 | 135 |
| | 100-200 | 4 # | 32 | 395 | 395 | 395 | 130 | 170 | 210 | 165 | 13 | 30 | 70 | 23 | 167 | 212 | 140 | 135 |
| 750W 1 HP | 3-25 | 3 # | 28 | 380 | 380 | 380 | 90 | 140 | 178 | 120 | 11 | 23 | 68 | 17 | 167 | 178 | 116 | 135 |
| | 30-120 | 4 # | 32 | 410 | 410 | 410 | 130 | 170 | 210 | 165 | 13 | 30 | 70 | 23 | 167 | 212 | 140 | 135 |
| | 125-200 | 5 # | 40 | 465 | 465 | 465 | 150 | 210 | 265 | 198 | 15 | 36 | 89 | 24 | 167 | 250 | 162 | 135 |
| 1500W 2 HP | 3-30 | 4 # | 32 | 450 | 450 | 450 | 130 | 170 | 210 | 165 | 13 | 30 | 70 | 23 | 192 | 212 | 140 | 146 |
| | 40-100 | 5 # | 40 | 510 | 510 | 510 | 150 | 210 | 265 | 198 | 15 | 36 | 89 | 24 | 192 | 250 | 162 | 146 |
| | 110-180 | 6 # | 50 | 560 | 560 | 560 | 170 | 265 | 321 | 238 | 18 | 51 | 120 | 31.5 | 192 | 308 | 200 | 146 |
| 2200W 3 HP | 3-40 | 5 # | 40 | 520 | 520 | 520 | 150 | 210 | 265 | 198 | 15 | 36 | 89 | 24 | 220 | 250 | 162 | 160 |
| | 45-100 | 6 # | 50 | 580 | 580 | 580 | 170 | 265 | 321 | 238 | 18 | 51 | 120 | 31.5 | 220 | 308 | 200 | 160 |
| 3700W 5 HP | 3-10 | 5 # | 40 | 560 | 560 | 560 | 150 | 210 | 265 | 198 | 15 | 36 | 89 | 24 | 220 | 250 | 162 | 160 |
| | 15-60 | 6 # | 50 | 620 | 620 | 620 | 170 | 265 | 321 | 238 | 18 | 51 | 120 | 31.5 | 220 | 308 | 200 | 160 |

公司名称: 上海梁瑾机电设备有限公司

联系人: 杨奇 13661695091

QQ:1914222621 570998234

电话:021-37652287 传真:021-57872573

网址: <http://www.zik-rhg.com> www.shhgjdqi.com

地址: 中国上海上海市松江区茜浦路 850 弄 33 号



CH..S (B) 卧式高速比附三相(刹车) 马达减速机

产品参数:

额定功率:100W-1500W

电压:220V/380V

频率:50/60Hz

减速比:1/3-1/1800

安装方式:卧式

产品详细参数

卧式高速比 HORIZONTAL HIGH RATIO TYPE

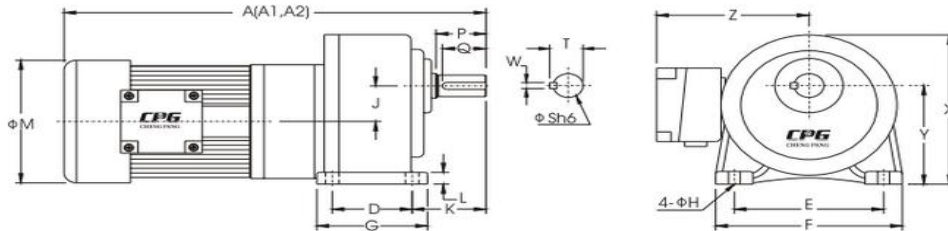

出力轴尺寸 OUTPUT SHAFT

| 型番 SIZE(S) | 出力轴 SHAFT | | 键槽 KEYWAY | | | | 键 KEY |
|---------------|--------------|----|--------------|------|----|-------------|----------|
| | Sh6 | P | W | T | Q | SPEC' | |
| 28 | φ28 | 45 | 7 | 31.1 | 40 | 7 * 7 * 40 | |
| 32 | φ32 | 55 | 10 | 35.5 | 50 | 10 * 8 * 50 | |
| 40 | φ40 | 65 | 10 | 43.5 | 60 | 10 * 8 * 60 | |
| 50 | φ50 | 80 | 14 | 54 | 75 | 14 * 9 * 75 | |

適用機型 APPLICABLE MODELS : CH..S , CH..ST , CH..SB , CH..STB , CV..S , CV..ST , CV..SB , CV..STB .

卧式高速比 HORIZONTAL HIGH RATIO TYPE (Dimension in mm)

| 馬力 KW | 減速比 RATIO | 本體 CODE | 型番 SIZE(S) | A | A1 | A2 | D | E | F | G | H | J | K | L | M | X | Y | Z |
|----------------|--------------|------------|---------------|-----|-----|-----|-----|-----|-----|-----|----|------|-----|------|-----|-----|-----|-----|
| 100W 1/8 HP | 250-1800 | 1#+3# | 28 | 370 | 370 | 370 | 90 | 140 | 178 | 120 | 11 | 39 | 68 | 17 | 133 | 178 | 116 | 120 |
| 200W 1/4 HP | 250-1800 | 2#+4# | 32 | 470 | 470 | 470 | 130 | 170 | 210 | 165 | 13 | 47.5 | 70 | 23 | 133 | 212 | 140 | 120 |
| 400W 1/2 HP | 250-1800 | 3#+5# | 40 | 550 | 550 | 550 | 150 | 210 | 265 | 198 | 15 | 59 | 89 | 24 | 167 | 250 | 162 | 135 |
| 750W 1 HP | 250-1800 | 3#+6# | 50 | 620 | 620 | 620 | 170 | 265 | 321 | 238 | 18 | 74 | 120 | 31.5 | 167 | 308 | 200 | 135 |
| 1500W 2HP | 250-1800 | 4#+6# | 50 | 690 | 690 | 690 | 170 | 265 | 321 | 238 | 18 | 81 | 120 | 31.5 | 192 | 308 | 200 | 146 |

公司名称: 上海梁瑾机电设备有限公司

联系人: 杨奇 13661695091

QQ:1914222621 570998234

电话:021-37652287 传真:021-57872573

网址: <http://www.zik-rhg.com> www.shhgjdqi.com

地址: 中国上海上海市松江区茜浦路 850 弄 33 号



CH . AT (B) 卧式单相半密铁壳减速电机（刹车）

产品参数：

额定功率：100W-1500W

电压：110V/220V

频率：50/60HZ

减速比：1/3-1500

安装方式：卧式

产品详细参数

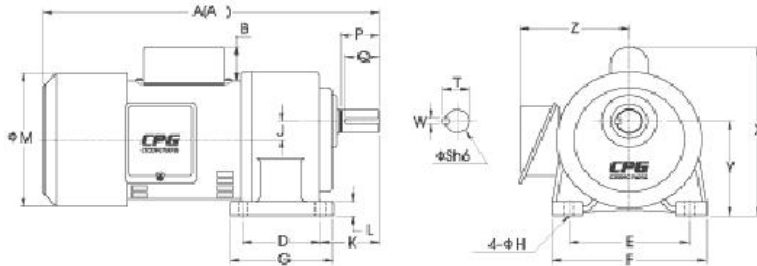

| 出力軸尺寸 | | | | | |
|-------|----|----|------|----|---------|
| 出力軸 | | 鍵槽 | | | 鍵 |
| Sh6 | P | W | T | Q | SPEC' |
| φ18 | 30 | 5 | 20.2 | 27 | 5*5*27 |
| φ22 | 40 | 7 | 25 | 35 | 7*7*35 |
| φ28 | 45 | 7 | 31.1 | 40 | 7*7*40 |
| φ32 | 55 | 10 | 35.5 | 50 | 10*8*50 |
| φ40 | 65 | 10 | 43.5 | 60 | 10*8*60 |
| φ50 | 80 | 14 | 54 | 75 | 14*9*75 |

適用機型：CH.AT, CH.ATB

| 馬力 | 減速比 | 框號 | 型番(S) | A | B | D | E | F | G | H | J | K | L | M | X | Y | Z |
|---------------|---------|----|-------|-----|----|-----|-----|-----|-----|------|------|-----|------|-----|------|------|-----|
| 100W 1/8HP | 3-50 | 1# | 18 | 250 | 40 | 110 | 135 | 65 | 9 | 16 | 50 | 10 | 127 | 138 | 88.5 | 120 | |
| | 60-200 | 2# | 22 | 280 | 65 | 130 | 158 | 90 | 11 | 17.5 | 60 | 13 | 127 | 152 | 97.5 | 120 | |
| 200W 1/4HP | 3-10 | 1# | 18 | 280 | 40 | 110 | 135 | 65 | 9 | 16 | 50 | 10 | 127 | 138 | 88.5 | 120 | |
| | 15-90 | 2# | 22 | 310 | 65 | 130 | 158 | 90 | 11 | 17.5 | 60 | 13 | 127 | 152 | 97.5 | 120 | |
| | 100-170 | 3# | 28 | 340 | 90 | 140 | 178 | 120 | 11 | 23 | 68 | 17 | 127 | 178 | 116 | 120 | |
| 400W 1/2HP | 3-10 | 2# | 22 | 360 | 42 | 65 | 130 | 158 | 90 | 11 | 17.5 | 60 | 13 | 167 | 200 | 97.5 | 135 |
| | 15-90 | 3# | 28 | 390 | 42 | 90 | 140 | 178 | 120 | 11 | 23 | 68 | 17 | 167 | 212 | 116 | 135 |
| | 100-200 | 4# | 32 | 425 | 42 | 130 | 170 | 210 | 165 | 13 | 30 | 70 | 23 | 167 | 228 | 140 | 135 |
| 750W 1HP | 3-25 | 3# | 28 | 410 | 48 | 90 | 140 | 178 | 120 | 11 | 23 | 68 | 17 | 167 | 222 | 116 | 135 |
| | 30-120 | 4# | 32 | 445 | 48 | 130 | 170 | 210 | 165 | 13 | 30 | 70 | 23 | 167 | 238 | 140 | 135 |
| | 125-200 | 5# | 40 | 500 | 48 | 150 | 210 | 265 | 198 | 15 | 36 | 89 | 24 | 167 | 257 | 162 | 135 |
| 1500W 2HP | 3-30 | 4# | 32 | 450 | 48 | 130 | 170 | 210 | 165 | 13 | 30 | 70 | 23 | 177 | 250 | 140 | 146 |
| | 40-100 | 5# | 40 | 500 | 48 | 150 | 210 | 265 | 198 | 15 | 36 | 89 | 24 | 177 | 250 | 162 | 146 |
| | 105-120 | 6# | 50 | 560 | 48 | 170 | 265 | 321 | 238 | 18 | 51 | 120 | 31.5 | 177 | 306 | 200 | 146 |

联系人：杨奇 手机:13661695091/021-37652287



CH . SD 卧式附三相铝壳（送电刹车）马达减速机

产品参数：

- 额定功率: null
- 电压: 卧式
- 频率: 100W-1500W
- 减速比: 1/3-1/200
- 安装方式: 220V/380V

产品详细参数

卧式附三相 HORIZONTAL TYPE

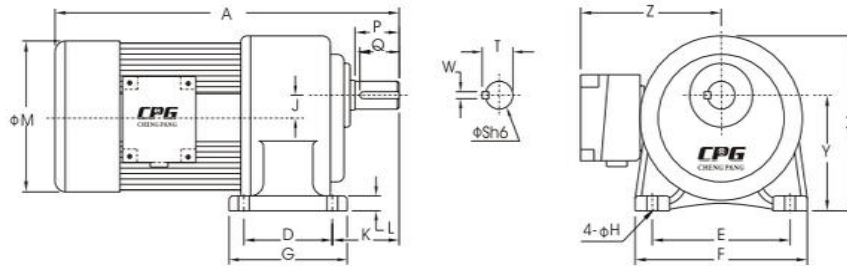

出力軸尺寸 OUTPUT SHAFT

| 型番 SIZE(S) | 出力軸 SHAFT | | 鍵槽 KEYWAY | | | 鍵 KEY |
|---------------|--------------|----|--------------|------|----|----------|
| | Sh6 | P | W | T | Q | SPEC' |
| 18 | φ18 | 30 | 5 | 20.2 | 27 | 5*5*27 |
| 22 | φ22 | 40 | 7 | 25 | 35 | 7*7*35 |
| 28 | φ28 | 45 | 7 | 31.1 | 40 | 7*7*40 |
| 32 | φ32 | 55 | 10 | 35.5 | 50 | 10*8*50 |
| 40 | φ40 | 65 | 10 | 43.5 | 60 | 10*8*60 |
| 50 | φ50 | 80 | 14 | 54 | 75 | 14*9*75 |

適用機型 APPLICABLE MODELS : CH..SD , CH..STD , CV..SD , CV..STD

卧式附三相 HORIZONTAL TYPE (Dimension in mm)

| 馬力 KW | 減速比 RATIO | 剎車器 BRAKE TYPE | 型番 SIZE(S) | A | D | E | F | G | H | J | K | L | M | X | Y | Z |
|---------------|--------------|----------------------|---------------|-----|-----|-----|-----|-----|----|------|-----|------|-----|-----|------|-----|
| 100W 1/8HP | 3-50 | S 50 | 18 | 280 | 40 | 110 | 135 | 65 | 9 | 16 | 50 | 10 | 133 | 138 | 88.5 | 120 |
| | 60-200 | | 22 | 310 | 65 | 130 | 158 | 90 | 11 | 17.5 | 60 | 13 | 133 | 152 | 97.5 | 120 |
| 200W 1/4HP | 3-10 | M10 | 18 | 315 | 40 | 110 | 135 | 65 | 9 | 16 | 50 | 10 | 133 | 138 | 88.5 | 120 |
| | 15-90 | | 22 | 345 | 65 | 130 | 158 | 90 | 11 | 17.5 | 60 | 13 | 133 | 152 | 97.5 | 120 |
| 400W 1/2HP | 100-200 | M10 | 28 | 375 | 90 | 140 | 178 | 120 | 11 | 23 | 68 | 17 | 133 | 178 | 116 | 120 |
| | 3-10 | | 22 | 360 | 65 | 130 | 158 | 90 | 11 | 17.5 | 60 | 13 | 167 | 152 | 97.5 | 135 |
| | 15-90 | | 28 | 390 | 90 | 140 | 178 | 120 | 11 | 23 | 68 | 17 | 167 | 178 | 116 | 135 |
| 750W 1HP | 100-200 | M20 | 32 | 425 | 130 | 170 | 210 | 165 | 13 | 30 | 70 | 23 | 167 | 212 | 140 | 135 |
| | 3-25 | | 28 | 420 | 90 | 140 | 178 | 120 | 11 | 23 | 68 | 17 | 167 | 178 | 116 | 135 |
| | 30-120 | | 32 | 455 | 130 | 170 | 210 | 165 | 13 | 30 | 70 | 23 | 167 | 212 | 140 | 135 |
| 1500W 2HP | 125-200 | M20 | 40 | 510 | 150 | 210 | 265 | 198 | 15 | 36 | 89 | 24 | 167 | 250 | 162 | 135 |
| | 3-30 | | 32 | 500 | 130 | 170 | 210 | 165 | 13 | 30 | 70 | 23 | 192 | 212 | 140 | 146 |
| | 40-100 | | 40 | 550 | 150 | 210 | 265 | 198 | 15 | 36 | 89 | 24 | 192 | 250 | 162 | 146 |
| | 110-180 | | 50 | 605 | 170 | 265 | 321 | 238 | 18 | 51 | 120 | 31.5 | 192 | 308 | 200 | 146 |



CV..S (B) 立式附三相 (刹车) 马达减速机

产品参数:

额定功率: 100W-3700W

电压: 220V/380V

频率: 50/60Hz

减速比: 1/3-1/200

安装方式: 立式

产品详细参数

CV..S (B) 立式附三相 (刹车) 马达减速机

立式附三相 VERTICAL TYPE

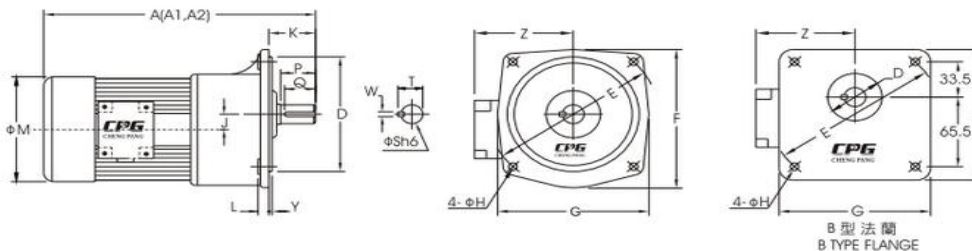

出力軸尺寸 OUTPUT SHAFT

| 型番 SIZE(S) | 出力軸 SHAFT | | 鍵槽 KEYWAY | | | | 鍵 KEY |
|---------------|--------------|----|--------------|------|----|-------------|----------|
| | Sh6 | P | W | T | Q | SPEC' | |
| 18 | φ18 | 30 | 5 | 20.2 | 27 | 5 * 5 * 27 | |
| 22 | φ22 | 40 | 7 | 25 | 35 | 7 * 7 * 35 | |
| 28 | φ28 | 45 | 7 | 31.1 | 40 | 7 * 7 * 40 | |
| 32 | φ32 | 55 | 10 | 35.5 | 50 | 10 * 8 * 50 | |
| 40 | φ40 | 65 | 10 | 43.5 | 60 | 10 * 8 * 60 | |
| 50 | φ50 | 80 | 14 | 54 | 75 | 14 * 9 * 75 | |

適用機型 APPLICABLE MODELS : CH..S , CH..ST , CH..SB , CH..STB , CV..S , CV..ST , CV..SB , CV..STB

立式 VERTICAL TYPE (Dimension in mm)

| 馬力 KW | 減速比 RATIO | 本體 CODE | 型番 SIZE(S) | A | A1 | A2 | D | E | F | G | H | J | K | L | M | Y | Z |
|----------------|--------------|------------|---------------|-----|-----|-----|-----|-----|-----|-----|----|------|----|----|-----|---|-----|
| 100W 1/8 HP | 3-50 | 1 # | *18 | 250 | 250 | 250 | 50 | 140 | 120 | 120 | 9 | 16 | 40 | 12 | 133 | 6 | 120 |
| | 60-200 | 2 # | 22 | 280 | 280 | 280 | 148 | 185 | 175 | 165 | 11 | 17.5 | 48 | 12 | 133 | 3 | 120 |
| 200W 1/4 HP | 3-10 | 1 # | *18 | 285 | 285 | 285 | 50 | 140 | 120 | 120 | 9 | 16 | 40 | 12 | 133 | 6 | 120 |
| | 15-90 | 2 # | 22 | 315 | 315 | 315 | 148 | 185 | 175 | 165 | 11 | 17.5 | 48 | 12 | 133 | 3 | 120 |
| | 100-200 | 3 # | 28 | 350 | 350 | 350 | 170 | 220 | 205 | 195 | 12 | 23 | 58 | 13 | 133 | 3 | 120 |
| 400W 1/2 HP | 3-10 | 2 # | 22 | 330 | 330 | 330 | 148 | 185 | 175 | 165 | 11 | 17.5 | 48 | 12 | 167 | 3 | 135 |
| | 15-90 | 3 # | 28 | 360 | 360 | 360 | 170 | 220 | 205 | 195 | 12 | 23 | 58 | 13 | 167 | 3 | 135 |
| | 100-200 | 4 # | 32 | 395 | 395 | 395 | 185 | 255 | 248 | 225 | 15 | 30 | 65 | 16 | 167 | 3 | 135 |
| 750W 1 HP | 3-25 | 3 # | 28 | 380 | 380 | 380 | 170 | 220 | 205 | 195 | 12 | 23 | 58 | 13 | 167 | 3 | 135 |
| | 30-120 | 4 # | 32 | 410 | 410 | 410 | 185 | 255 | 248 | 225 | 15 | 30 | 65 | 16 | 167 | 3 | 135 |
| | 125-200 | 5 # | 40 | 465 | 465 | 465 | 230 | 310 | 291 | 272 | 15 | 36 | 85 | 21 | 167 | 5 | 135 |
| 1500W 2 HP | 3-30 | 4 # | 32 | 450 | 450 | 450 | 185 | 255 | 248 | 225 | 15 | 30 | 65 | 16 | 192 | 3 | 146 |
| | 40-100 | 5 # | 40 | 510 | 510 | 510 | 230 | 310 | 291 | 272 | 15 | 36 | 85 | 21 | 192 | 5 | 146 |
| | 110-180 | 6 # | 50 | 560 | 560 | 560 | 280 | 390 | 372 | 342 | 18 | 51 | 92 | 25 | 192 | 5 | 146 |
| 2200W 3 HP | 3-40 | 5 # | 40 | 520 | 520 | 520 | 230 | 310 | 291 | 272 | 15 | 36 | 85 | 21 | 220 | 5 | 160 |
| | 45-100 | 6 # | 50 | 580 | 580 | 580 | 280 | 390 | 372 | 342 | 18 | 51 | 92 | 25 | 220 | 5 | 160 |
| 3700W 5 HP | 3-10 | 5 # | 40 | 560 | 560 | 560 | 230 | 310 | 291 | 272 | 15 | 36 | 85 | 21 | 220 | 5 | 160 |
| | 15-60 | 6 # | 50 | 620 | 620 | 620 | 280 | 390 | 372 | 342 | 18 | 51 | 92 | 25 | 220 | 5 | 160 |

備註: A : 三相鋁殼馬達 . WITH 3-PHASE ALUMINUM MOTOR. A1 : 三相鐵殼馬達 . WITH 3-PHASE STEEL PLATE MOTOR.
A2 : 三相馬達附剎車器 . WITH 3-PHASE BRAKE MOTOR. * : 屬於B型出力法蘭 . BELONG TO B TYPE OUTPUT FLANGE .



CV..S (B) 立式高速比附三相(刹车) 马达减速机

产品参数:

- 额定功率:100W-1500W
- 电压:220V/380V
- 频率:50/60HZ
- 减速比:1/3-1/1800
- 安装方式:立式

产品详细参数

立式高速比 VERTICAL HIGH RATIO TYPE

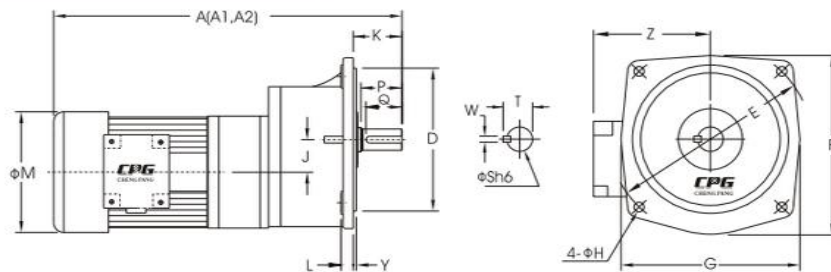

出力軸尺寸 OUTPUT SHAFT

| 型番 SIZE(S) | 出力軸 SHAFT | | 鍵槽 KEYWAY | | | 鍵 KEY |
|---------------|--------------|----|--------------|------|----|-------------|
| | Sh6 | P | W | T | Q | SPEC' |
| 28 | Φ28 | 45 | 7 | 31.1 | 40 | 7 * 7 * 40 |
| 32 | Φ32 | 55 | 10 | 35.5 | 50 | 10 * 8 * 50 |
| 40 | Φ40 | 65 | 10 | 43.5 | 60 | 10 * 8 * 60 |
| 50 | Φ50 | 80 | 14 | 54 | 75 | 14 * 9 * 75 |

適用機型 APPLICABLE MODELS : CH..S , CH..ST , CH..SB , CH..STB , CV..S , CV..ST , CV..SB , CV..STB .

立式高速比 VERTICAL HIGH RATIO TYPE (Dimension in mm)

| 馬力 KW | 減速比 RATIO | 本體 CODE | 型番 SIZE(S) | A | A1 | A2 | D | E | F | G | H | J | K | L | M | Y | Z |
|----------------|--------------|------------|---------------|-----|-----|-----|-----|-----|-----|-----|----|------|----|----|-----|---|-----|
| 100W 1/8 HP | 250-1800 | 1#+3# | 28 | 370 | 370 | 370 | 170 | 220 | 205 | 195 | 12 | 39 | 58 | 13 | 133 | 3 | 120 |
| 200W 1/4 HP | 250-1800 | 2#+4# | 32 | 470 | 470 | 470 | 185 | 255 | 248 | 225 | 15 | 47.5 | 65 | 16 | 133 | 3 | 120 |
| 400W 1/2 HP | 250-1800 | 3#+5# | 40 | 550 | 550 | 550 | 230 | 310 | 291 | 272 | 15 | 59 | 85 | 21 | 167 | 5 | 135 |
| 750W 1 HP | 250-1800 | 3#+6# | 50 | 620 | 620 | 620 | 280 | 390 | 372 | 342 | 18 | 74 | 92 | 25 | 167 | 5 | 135 |
| 1500W 2HP | 250-1800 | 4#+6# | 50 | 690 | 690 | 690 | 280 | 390 | 372 | 342 | 18 | 81 | 92 | 25 | 192 | 5 | 146 |

備註: A : 三相鋁殼馬達 . WITH 3-PHASE ALUMINUM MOTOR.

A1: 三相鐵殼馬達 . WITH 3-PHASE STEEL PLATE MOTOR.

A2: 三相馬達附剎車器 . WITH 3-PHASE BRAKE MOTOR .



CV..S/A (B) 立式2#本体-B型法兰附三/单相(刹车) 马达

产品参数:

额定功率:null

电压:立式

频率:100W-400W

减速比:1/3-1/200

安装方式:220V/380V

产品详细参数

附三相铝壳 VERTICAL TYPE

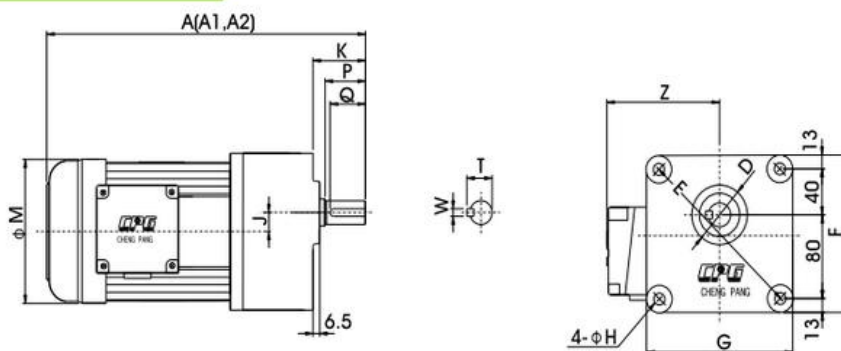

出力轴尺寸 OUTPUT SHAFT

| 型番 SIZE(S) | 出力轴 SHAFT | | 键槽 KEYWAY | | | 键 KEY |
|---------------|--------------|----|--------------|----|----|----------|
| | Sh6 | P | W | T | Q | SPEC' |
| 22 | φ22 | 40 | 7 | 25 | 35 | 7*7*35 |

適用機型 APPLICABLE MODELS : CV..S, CV..ST, CV..SB, CV..STB, CV..SZ, CV..STZ, CV..SZB, CV..STZB

附三相铝壳 VERTICAL TYPE (Dimension in mm)

| 馬力 KW | 減速比 RATIO | 本體 CODE | 型番 SIZE(S) | A | A1 | A2 | D | E | F | G | H | J | K | M | Z |
|----------------|--------------|------------|---------------|-----|-----|-----|----|-----|-----|-----|----|--------|----|-----|-----|
| 100W 1/8 HP | 60-200 | 2# | *22 | 278 | 278 | 278 | 55 | 170 | 146 | 146 | 11 | 19.662 | 50 | 133 | 120 |
| 200W 1/4 HP | 15-90 | 2# | *22 | 315 | 315 | 315 | 55 | 170 | 146 | 146 | 11 | 19.662 | 50 | 133 | 120 |
| 400W 1/2 HP | 3-10 | 2# | *22 | 330 | 330 | 330 | 55 | 170 | 146 | 146 | 11 | 19.662 | 50 | 167 | 135 |



CV..AT(B) 立式附单相半密铁壳(刹车)马达减速机

产品参数:

- 额定功率:100W-1500W
- 电压:110/220V
- 频率:50/60HZ
- 减速比:1/3-1/200
- 安装方式:立式

产品详细参数

立式附单相半密 VERTICAL TYPE

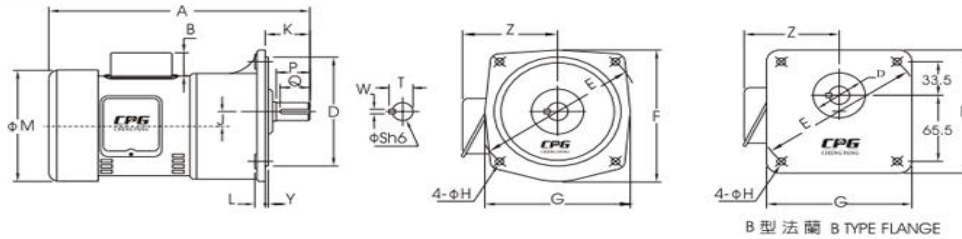

出力軸尺寸 OUTPUT SHAFT

| 型番 SIZE(S) | 出力軸 SHAFT | | 鍵槽 KEYWAY | | | | 鍵 KEY |
|---------------|--------------|----|--------------|------|----|---------|----------|
| | Sh6 | P | W | T | Q | SPEC' | |
| 18 | φ18 | 30 | 5 | 20.2 | 27 | 5*5*27 | |
| 22 | φ22 | 40 | 7 | 25 | 35 | 7*7*35 | |
| 28 | φ28 | 45 | 7 | 31.1 | 40 | 7*7*40 | |
| 32 | φ32 | 55 | 10 | 35.5 | 50 | 10*8*50 | |
| 40 | φ40 | 65 | 10 | 43.5 | 60 | 10*8*60 | |

適用機型 APPLICABLE MODELS : CH..ATZ , CH..ATZB , CV..ATZ , CV..ATZB

立式附单相縮框半密 VERTICAL LIGHT DUTY TYPE (Dimension in mm)

| 馬力 KW | 減速比 RATIO | 本體 CODE | 型番 SIZE(S) | A | B | D | E | F | G | H | J | K | L | M | Y | Z |
|----------------|--------------|------------|---------------|-----|----|-----|-----|-----|-----|----|------|----|----|-----|---|-----|
| 100W 1/8 HP | 60-160 | 1# | *18 | 250 | | 50 | 140 | 120 | 120 | 9 | 16 | 40 | 12 | 127 | 6 | 120 |
| 200W 1/4 HP | 15-90 | 1# | *18 | 285 | | 50 | 140 | 120 | 120 | 9 | 16 | 40 | 12 | 127 | 6 | 120 |
| | 100-200 | 2# | 22 | 310 | | 148 | 185 | 175 | 165 | 11 | 17.5 | 48 | 12 | 127 | 3 | 120 |
| 400W 1/2 HP | 15-90 | 2# | 22 | 360 | 42 | 148 | 185 | 175 | 165 | 11 | 17.5 | 48 | 12 | 167 | 3 | 135 |
| | 100-175 | 3# | 28 | 390 | 42 | 170 | 220 | 205 | 195 | 12 | 23 | 58 | 13 | 167 | 3 | 135 |
| 750W 1 HP | 3-25 | 2# | 22 | 380 | 48 | 148 | 185 | 175 | 165 | 11 | 17.5 | 48 | 12 | 167 | 3 | 135 |
| | 30-120 | 3# | 28 | 410 | 48 | 170 | 220 | 205 | 195 | 12 | 23 | 58 | 13 | 167 | 3 | 135 |
| | 125-200 | 4# | 32 | 445 | 48 | 185 | 255 | 248 | 225 | 15 | 30 | 65 | 16 | 167 | 3 | 135 |
| 1500W 2 HP | 3-30 | 3# | 28 | 415 | 48 | 170 | 220 | 205 | 195 | 12 | 23 | 58 | 13 | 177 | 3 | 146 |
| | 40-100 | 4# | 32 | 450 | 48 | 185 | 255 | 248 | 225 | 15 | 30 | 65 | 16 | 177 | 3 | 146 |
| | 110-150 | 5# | 40 | 500 | 48 | 230 | 310 | 291 | 272 | 15 | 36 | 85 | 21 | 177 | 5 | 146 |

備註: 单相制車馬達尺寸另議, CONTACT FOR BRAKE TYPE DIMENSIONS.
*屬於B型出力法蘭. * BELONG TO B TYPE OUTPUT FLANGE.



CV..SD 立式附三相铝壳（送电刹车）马达减速机

产品参数：

额定功率：立式

电压：100W-1500W

频率：220V/380V

减速比：1/3-1/200

安装方式：null

产品详细参数

立式附三相 VERTICAL TYPE

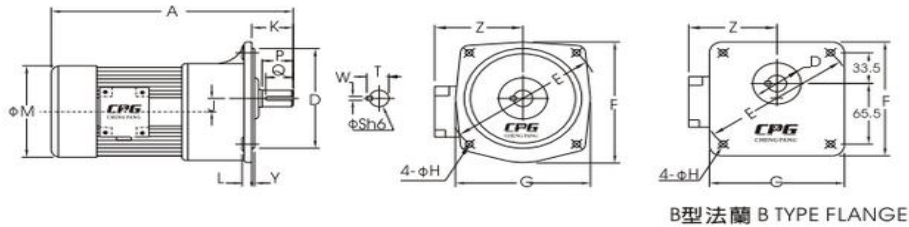

B型法蘭 B TYPE FLANGE

出力軸尺寸 OUTPUT SHAFT

| 型番 SIZE(S) | 出力軸 SHAFT | | 鍵槽 KEYWAY | | | 鍵 KEY |
|---------------|--------------|----|--------------|------|----|----------|
| | Sh6 | P | W | T | Q | SPEC' |
| 18 | φ18 | 30 | 5 | 20.2 | 27 | 5*5*27 |
| 22 | φ22 | 40 | 7 | 25 | 35 | 7*7*35 |
| 28 | φ28 | 45 | 7 | 31.1 | 40 | 7*7*40 |
| 32 | φ32 | 55 | 10 | 35.5 | 50 | 10*8*50 |
| 40 | φ40 | 65 | 10 | 43.5 | 60 | 10*8*60 |
| 50 | φ50 | 80 | 14 | 54 | 75 | 14*9*75 |

適用機型 APPLICABLE MODELS : CH..SD , CH..STD , CV..SD , CV..STD

立式附三相 VERTICAL TYPE (Dimension in mm)

| 馬力 KW | 減速比 RATIO | 剎車器 BRAKE TYPE | 型番 SIZE(S) | A | D | E | F | G | H | J | K | L | M | Y | Z |
|---------------|--------------|----------------------|---------------|-----|-----|-----|-----|-----|----|------|----|----|-----|---|-----|
| 100W 1/8HP | 3-50 | S 50 | *18 | 280 | 50 | 140 | 120 | 120 | 9 | 16 | 40 | 12 | 133 | 6 | 120 |
| | 60-200 | | 22 | 310 | 148 | 185 | 175 | 165 | 11 | 17.5 | 48 | 12 | 133 | 3 | 120 |
| 200W 1/4HP | 3-10 | M10 | *18 | 315 | 50 | 140 | 120 | 120 | 9 | 16 | 40 | 12 | 133 | 6 | 120 |
| | 15-90 | | 22 | 345 | 148 | 185 | 175 | 165 | 11 | 17.5 | 48 | 12 | 133 | 3 | 120 |
| 400W 1/2HP | 100-200 | M10 | 28 | 375 | 170 | 220 | 205 | 195 | 12 | 23 | 58 | 13 | 133 | 3 | 120 |
| | 3-10 | | 22 | 360 | 148 | 185 | 175 | 165 | 11 | 17.5 | 48 | 12 | 167 | 3 | 135 |
| 750W 1HP | 15-90 | M20 | 28 | 390 | 170 | 220 | 205 | 195 | 12 | 23 | 58 | 13 | 167 | 3 | 135 |
| | 100-200 | | 32 | 425 | 185 | 255 | 248 | 225 | 15 | 30 | 65 | 16 | 167 | 3 | 135 |
| 1500W 2HP | 3-25 | M20 | 28 | 420 | 170 | 220 | 205 | 195 | 12 | 23 | 58 | 13 | 167 | 3 | 135 |
| | 30-120 | | 32 | 455 | 185 | 255 | 248 | 225 | 15 | 30 | 65 | 16 | 167 | 3 | 135 |
| 1500W 2HP | 125-200 | M20 | 40 | 515 | 230 | 310 | 291 | 272 | 15 | 36 | 85 | 21 | 167 | 5 | 135 |
| | 3-30 | | 32 | 500 | 185 | 255 | 248 | 225 | 15 | 30 | 65 | 16 | 192 | 3 | 146 |
| 1500W 2HP | 40-100 | M20 | 40 | 550 | 230 | 310 | 291 | 272 | 15 | 36 | 85 | 21 | 192 | 5 | 146 |
| | 105-120 | | 50 | 605 | 280 | 390 | 372 | 342 | 18 | 51 | 92 | 25 | 192 | 5 | 146 |

備註：1. 送電剎車電壓為 DC24V. DC24V POWER FOR BRAKE UNIT

2. *屬於B型出力法蘭。 *BELONG TO B TYPE OUTPUT FLANGE.



CV..SZ (B) 立式縮框減速电机 (刹車)

产品参数:

额定功率:100W-3700W

电压:220V/380V

频率:50/60HZ

减速比:1/3-1/200

安装方式:立式

产品详细参数

立式附三相縮框 VERTICAL LIGHT DUTY TYPE

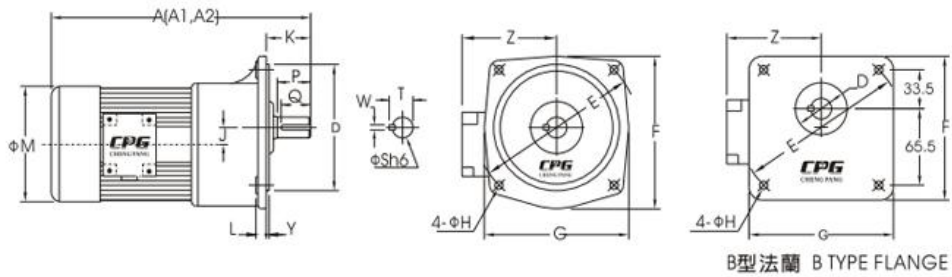

立式附三相縮框 VERTICAL LIGHT DUTY TYPE (Dimension in mm)

| 馬力 KW | 減速比 RATIO | 本體 CODE | 型番 SIZE(S) | A | A1 | A2 | D | E | F | G | H | J | K | L | M | Y | Z | |
|---------------|--------------|------------|---------------|-----|-----|-----|-----|-----|-----|-----|-----|------|------|-----|-----|-----|-----|-----|
| 100W 1/8HP | 60-200 | 1# | *18 | 250 | 250 | 250 | 50 | 140 | 120 | 120 | 9 | 16 | 40 | 12 | 133 | 6 | 120 | |
| | | | | 285 | 285 | 285 | 50 | 140 | 120 | 9 | 16 | 40 | 12 | 133 | 6 | 120 | | |
| 200W 1/4HP | 15-90 | 1# | *18 | 315 | 315 | 315 | 148 | 185 | 175 | 165 | 11 | 17.5 | 48 | 12 | 133 | 3 | 120 | |
| | | | | 22 | 330 | 330 | 330 | 148 | 185 | 175 | 165 | 11 | 17.5 | 48 | 12 | 167 | 3 | 135 |
| 400W 1/2HP | 15-90 | 2# | 22 | 360 | 360 | 360 | 170 | 220 | 205 | 195 | 12 | 23 | 58 | 13 | 167 | 3 | 135 | |
| | | | | 28 | 330 | 330 | 330 | 148 | 185 | 175 | 165 | 11 | 17.5 | 48 | 12 | 167 | 3 | 135 |
| 750W 1HP | 3-25 | 2# | 22 | 420 | 420 | 420 | 170 | 220 | 205 | 195 | 12 | 23 | 58 | 13 | 192 | 3 | 146 | |
| | | | | 32 | 450 | 450 | 450 | 185 | 255 | 248 | 225 | 15 | 30 | 65 | 16 | 192 | 3 | 146 |
| | | | | 40 | 510 | 510 | 510 | 230 | 310 | 291 | 272 | 15 | 36 | 85 | 21 | 192 | 5 | 146 |
| 1500W 2HP | 45-80 | 5# | 40 | 520 | 520 | 520 | 230 | 310 | 291 | 272 | 15 | 36 | 85 | 21 | 220 | 5 | 160 | |
| | | | | 40 | 560 | 560 | 560 | 230 | 310 | 291 | 272 | 15 | 36 | 85 | 21 | 220 | 5 | 160 |
| 2200W 3HP | 15-60 | 5# | 40 | 560 | 560 | 560 | 230 | 310 | 291 | 272 | 15 | 36 | 85 | 21 | 220 | 5 | 160 | |
| 3700W 5HP | | | | 560 | 560 | 560 | 230 | 310 | 291 | 272 | 15 | 36 | 85 | 21 | 220 | 5 | 160 | |

備註: A : 三相鋁殼馬達. WITH 3-PHASE ALUMINUM MOTOR.
A1 : 三相鐵殼馬達. WITH 3-PHASE STEEL PLATE MOTOR.
A2 : 三相馬達附剎車器. WITH 3-PHASE BRAKE MOTIOR.
* : 屬於B型出力法蘭. BELONG TO B TYPE OUTPUT FLANGE.



CV..AZ(B) 立式缩框附单相(刹车)马达减速机

产品参数:

- 额定功率:200/240W
- 电压:null
- 频率:立式
- 减速比:1/3-1/200
- 安装方式:100W-1500W

产品详细参数

立式附单相半密 VERTICAL TYPE

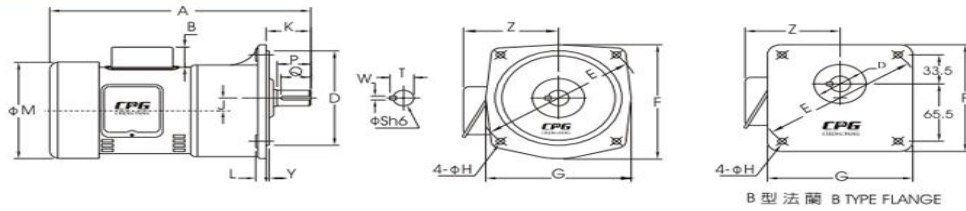

出力軸尺寸 OUTPUT SHAFT

| 型番 SIZE(S) | 出力軸 SHAFT | | 鍵槽 KEYWAY | | | 鍵 KEY |
|---------------|--------------|----|--------------|------|----|----------|
| | Sh6 | P | W | T | Q | SPEC' |
| 18 | φ18 | 30 | 5 | 20.2 | 27 | 5*5*27 |
| 22 | φ22 | 40 | 7 | 25 | 35 | 7*7*35 |
| 28 | φ28 | 45 | 7 | 31.1 | 40 | 7*7*40 |
| 32 | φ32 | 55 | 10 | 35.5 | 50 | 10*8*50 |
| 40 | φ40 | 65 | 10 | 43.5 | 60 | 10*8*60 |

適用機型 APPLICABLE MODELS : CH..ATZ , CH..ATZB , CV..ATZ , CV..ATZB

立式附单相缩框半密 VERTICAL LIGHT DUTY TYPE (Dimension in mm)

| 馬力 KW | 減速比 RATIO | 本體 CODE | 型番 SIZE(S) | A | B | D | E | F | G | H | J | K | L | M | Y | Z |
|----------------|----------------|------------|---------------|-----|-----|-----|-----|-----|-----|----|------|----|-----|-----|-----|-----|
| 100W 1/8 HP | 60-160 | 1# | *18 | 250 | | 50 | 140 | 120 | 120 | 9 | 16 | 40 | 12 | 127 | 6 | 120 |
| | 200W 1/4 HP | 1# | *18 | 285 | | 50 | 140 | 120 | 120 | 9 | 16 | 40 | 12 | 127 | 6 | 120 |
| 400W 1/2 HP | 100-200 | 2# | 22 | 310 | | 148 | 185 | 175 | 165 | 11 | 17.5 | 48 | 12 | 127 | 3 | 120 |
| | 15-90 | 2# | 22 | 360 | 42 | 148 | 185 | 175 | 165 | 11 | 17.5 | 48 | 12 | 167 | 3 | 135 |
| 750W 1 HP | 100-175 | 3# | 28 | 390 | 42 | 170 | 220 | 205 | 195 | 12 | 23 | 58 | 13 | 167 | 3 | 135 |
| | 3-25 | 2# | 22 | 380 | 48 | 148 | 185 | 175 | 165 | 11 | 17.5 | 48 | 12 | 167 | 3 | 135 |
| 1500W 2 HP | 30-120 | 3# | 28 | 410 | 48 | 170 | 220 | 205 | 195 | 12 | 23 | 58 | 13 | 167 | 3 | 135 |
| | 125-200 | 4# | 32 | 445 | 48 | 185 | 255 | 248 | 225 | 15 | 30 | 65 | 16 | 167 | 3 | 135 |
| | 3-30 | 3# | 28 | 415 | 48 | 170 | 220 | 205 | 195 | 12 | 23 | 58 | 13 | 177 | 3 | 146 |
| 40-100 | 4# | 32 | 450 | 48 | 185 | 255 | 248 | 225 | 15 | 30 | 65 | 16 | 177 | 3 | 146 | |
| | 110-150 | 5# | 40 | 500 | 48 | 230 | 310 | 291 | 272 | 15 | 36 | 85 | 21 | 177 | 5 | 146 |

備註: 單相剎車馬達尺寸另議, CONTACT FOR BRAKE TYPE DIMENSIONS .

* 屬於B型出力法蘭 . * BELONG TO B TYPE OUTPUT FLANGE .



CHII 卧式附入力法兰型齿轮减速机

产品参数:

额定功率:null

电压:卧式

频率:200W-3700W

减速比:1/3-1/200

安装方式:220V/380V

产品详细参数

卧式入力法兰 HORIZONTAL TYPE

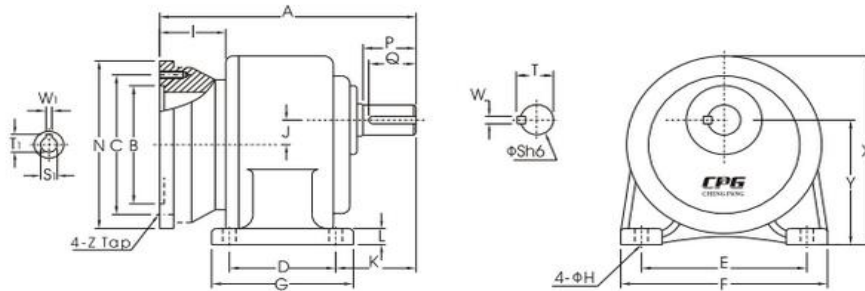

入力孔尺寸 INPUT BORE

| 馬力 KW | 入力孔 BORE | 鍵槽 KEYWAY | |
|----------|-------------|--------------|------|
| | S1 F7 | W1 | T1 |
| 1/4HP | φ11 | 4 | 12.8 |
| 1/2HP | φ14 | 5 | 16.3 |
| 1HP | φ19 | 6 | 21.8 |
| 2HP | φ24 | 8 | 27.3 |
| 3HP | φ28 | 8 | 31.3 |
| 5HP | φ28 | 8 | 31.3 |

出力軸尺寸 OUTPUT SHAFT

| 型番 SIZE(S) | 出力軸 SHAFT | | 鍵槽 KEYWAY | | | | 鍵 KEY |
|---------------|--------------|----|--------------|------|----|---------|----------|
| | Sh6 | P | W | T | Q | SPEC' | |
| 18 | φ18 | 30 | 5 | 20.2 | 27 | 5*5*27 | |
| 22 | φ22 | 40 | 7 | 25 | 35 | 7*7*35 | |
| 28 | φ28 | 45 | 7 | 31.1 | 40 | 7*7*40 | |
| 32 | φ32 | 55 | 10 | 35.5 | 50 | 10*8*50 | |
| 40 | φ40 | 65 | 10 | 43.5 | 60 | 10*8*60 | |
| 50 | φ50 | 80 | 14 | 54 | 75 | 14*9*75 | |

卧式入力法兰 HORIZONTAL TYPE (Dimension in mm)

| 馬力 KW | 減速比 RATIO | 型番 SIZE(S) | A | B | C | D | E | F | G | H | I | J | K | L | N | X | Y | Z |
|---------------|--------------|---------------|-----|-----|-----|-----|-----|-----|-----|----|-----|------|-----|------|-----|-----|------|-----|
| 200W 1/4HP | 3-10 | 18 | 160 | 110 | 130 | 40 | 110 | 135 | 65 | 9 | 55 | 16 | 50 | 10 | 160 | 138 | 88.5 | M8 |
| | 15-90 | 22 | 195 | 110 | 130 | 65 | 130 | 158 | 90 | 11 | 55 | 17.5 | 60 | 13 | 160 | 152 | 97.5 | M8 |
| | 100-200 | 28 | 225 | 110 | 130 | 90 | 140 | 178 | 120 | 11 | 55 | 23 | 68 | 17 | 160 | 178 | 116 | M8 |
| 400W 1/2HP | 3-10 | 22 | 195 | 110 | 130 | 65 | 130 | 158 | 90 | 11 | 55 | 17.5 | 60 | 13 | 160 | 152 | 97.5 | M8 |
| | 15-90 | 28 | 225 | 110 | 130 | 90 | 140 | 178 | 120 | 11 | 55 | 23 | 68 | 17 | 160 | 178 | 116 | M8 |
| | 100-200 | 32 | 255 | 110 | 130 | 130 | 170 | 210 | 165 | 13 | 55 | 30 | 70 | 23 | 160 | 212 | 140 | M8 |
| 750W 1HP | 3-25 | 28 | 250 | 130 | 165 | 90 | 140 | 178 | 120 | 11 | 82 | 23 | 68 | 17 | 200 | 178 | 116 | M10 |
| | 30-120 | 32 | 285 | 130 | 165 | 130 | 170 | 210 | 165 | 13 | 82 | 30 | 70 | 23 | 200 | 212 | 140 | M10 |
| | 125-200 | 40 | 330 | 130 | 165 | 150 | 210 | 265 | 198 | 15 | 82 | 36 | 89 | 24 | 200 | 250 | 162 | M10 |
| 1500W 2HP | 3-30 | 32 | 285 | 130 | 165 | 130 | 170 | 210 | 165 | 13 | 82 | 30 | 70 | 23 | 200 | 212 | 140 | M10 |
| | 40-100 | 40 | 330 | 130 | 165 | 150 | 210 | 265 | 198 | 15 | 82 | 36 | 89 | 24 | 200 | 250 | 162 | M10 |
| 2200W 3HP | 3-40 | 40 | 355 | 180 | 215 | 150 | 210 | 265 | 198 | 15 | 105 | 36 | 89 | 24 | 250 | 250 | 162 | M12 |
| | 45-100 | 50 | 410 | 180 | 215 | 170 | 265 | 321 | 238 | 18 | 105 | 51 | 120 | 31.5 | 250 | 308 | 200 | M12 |
| 3700W 5HP | 3-10 | 40 | 355 | 180 | 215 | 150 | 210 | 265 | 198 | 15 | 105 | 36 | 89 | 24 | 250 | 250 | 162 | M12 |
| | 15-60 | 50 | 410 | 180 | 215 | 170 | 265 | 321 | 238 | 18 | 105 | 51 | 120 | 31.5 | 250 | 308 | 200 | M12 |



CHM 卧式附入力法兰型高速比齿轮减速机

产品参数:

额定功率: 200W-750W

电压: 220V/380V

频率: 50/60HZ

减速比: 1/250-1/1800

安装方式: 卧式

产品详细参数

卧式入力法兰高速比 CHM HORIZONTAL HIGH RATIO TYPE

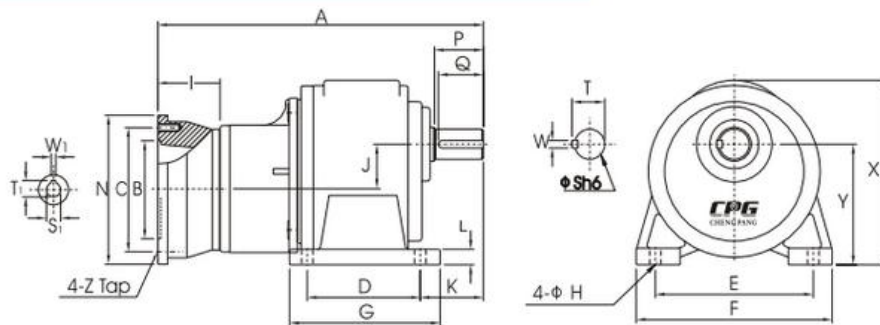

入力孔尺寸 INPUT BORE

| 馬力 KW | 入力孔 BORE | 鍵槽 KEYWAY | |
|----------|-------------|--------------|------|
| | S1 F7 | W1 | T1 |
| 1/4HP | φ11 | 4 | 12.8 |
| 1/2HP | φ14 | 5 | 16.3 |
| 1HP | φ19 | 6 | 21.8 |

出力軸尺寸 OUTPUT SHAFT

| 型番 SIZE(S) | 出力軸 SHAFT | 鍵槽 KEYWAY | | | 鍵 KEY | |
|---------------|--------------|--------------|----|------|----------|---------|
| | S h6 | P | W | T | Q | SPEC' |
| 32 | φ32 | 55 | 10 | 35.5 | 50 | 10*8*50 |
| 40 | φ40 | 65 | 10 | 43.5 | 60 | 10*8*60 |
| 50 | φ50 | 80 | 14 | 54 | 75 | 14*9*75 |

卧式入力法兰高速比 CHM HORIZONTAL HIGH RATIO TYPE (Dimension in mm)

| 馬力 KW | 減速比 RATIO | 型番 SIZE(S) | A | B | C | D | E | F | G | H | I | J | K | L | N | X | Y | Z |
|----------------|--------------|---------------|-----|-----|-----|-----|-----|-----|-----|----|----|------|-----|------|-----|-----|-----|-----|
| 200W 1/4 HP | 250-1800 | 32 | 335 | 110 | 130 | 130 | 170 | 210 | 165 | 13 | 55 | 47.5 | 70 | 23 | 160 | 212 | 140 | M8 |
| 400W 1/2 HP | 250-1800 | 40 | 410 | 110 | 130 | 150 | 210 | 265 | 198 | 15 | 55 | 59 | 89 | 24 | 160 | 250 | 162 | M8 |
| 750W 1 HP | 250-1800 | 50 | 490 | 130 | 165 | 170 | 265 | 321 | 238 | 18 | 82 | 74 | 120 | 31.5 | 200 | 308 | 200 | M10 |



CVIII 立式附入力法兰型齿轮减速机

产品参数:

- 额定功率: 200w-3700w
- 电压: 220v/380v
- 频率: 50/60HZ
- 减速比: 1/3-1/200
- 安装方式: 立式

产品详细参数

立式入力法兰 VERTICAL TYPE

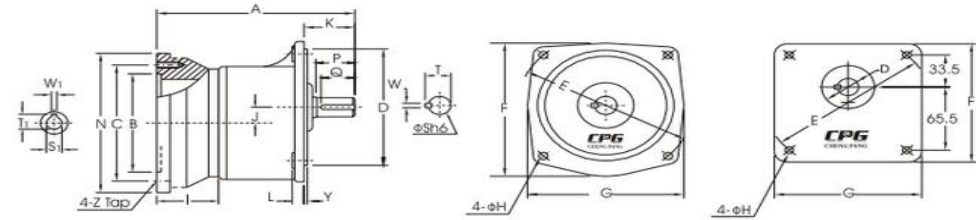

B型法兰 B TYPE FLANGE

入力孔尺寸 INPUT BORE

| 馬力 KW | 入力孔 BORE | | 鍵槽 KEYWAY | |
|----------|-------------|----|--------------|----|
| | S1 | F7 | W1 | T1 |
| 1/4HP | φ11 | 4 | 12.8 | |
| 1/2HP | φ14 | 5 | 16.3 | |
| 1HP | φ19 | 6 | 21.8 | |
| 2HP | φ24 | 8 | 27.3 | |
| 3HP | φ28 | 8 | 31.3 | |
| 5HP | φ28 | 8 | 31.3 | |

出力軸尺寸 OUTPUT SHAFT

| 型番 SIZE(S) | 出力軸 SHAFT | | 鍵槽 KEYWAY | | | 鍵 KEY |
|---------------|--------------|----|--------------|------|----|----------|
| | Shφ | P | W | T | Q | SPEC' |
| 18 | φ18 | 30 | 5 | 20.2 | 27 | 5*5*27 |
| 22 | φ22 | 40 | 7 | 25 | 35 | 7*7*35 |
| 28 | φ28 | 45 | 7 | 31.1 | 40 | 7*7*40 |
| 32 | φ32 | 55 | 10 | 35.5 | 50 | 10*8*50 |
| 40 | φ40 | 65 | 10 | 43.5 | 60 | 10*8*60 |
| 50 | φ50 | 80 | 14 | 54 | 75 | 14*9*75 |

立式入力法兰 VERTICAL TYPE (Dimension in mm)

| 馬力 KW | 減速比 RATIO | 型番 SIZE(S) | A | B | C | D | E | F | G | H | I | J | K | L | N | Y | Z |
|---------------|--------------|---------------|-----|-----|-----|-----|-----|-----|-----|----|-----|------|----|----|-----|---|-----|
| 200W 1/4HP | 3-10 | *18 | 160 | 110 | 130 | 50 | 140 | 120 | 120 | 9 | 55 | 16 | 40 | 12 | 160 | 6 | M8 |
| | 15-90 | 22 | 195 | 110 | 130 | 148 | 185 | 175 | 165 | 11 | 55 | 17.5 | 48 | 12 | 160 | 3 | M8 |
| | 100-200 | 28 | 225 | 110 | 130 | 170 | 220 | 205 | 195 | 12 | 55 | 23 | 58 | 13 | 160 | 3 | M8 |
| 400W 1/2HP | 3-10 | 22 | 195 | 110 | 130 | 148 | 185 | 175 | 165 | 11 | 55 | 17.5 | 48 | 12 | 160 | 3 | M8 |
| | 15-90 | 28 | 225 | 110 | 130 | 170 | 220 | 205 | 195 | 12 | 55 | 23 | 58 | 13 | 160 | 3 | M8 |
| | 100-200 | 32 | 255 | 110 | 130 | 185 | 255 | 248 | 225 | 15 | 55 | 30 | 65 | 16 | 160 | 3 | M8 |
| 750W 1HP | 3-25 | 28 | 250 | 130 | 165 | 170 | 220 | 205 | 195 | 12 | 82 | 23 | 58 | 13 | 200 | 3 | M10 |
| | 30-120 | 32 | 285 | 130 | 165 | 185 | 255 | 248 | 225 | 15 | 82 | 30 | 65 | 16 | 200 | 3 | M10 |
| | 125-200 | 40 | 330 | 130 | 165 | 230 | 310 | 291 | 272 | 15 | 82 | 36 | 85 | 21 | 200 | 5 | M10 |
| 1500W 2HP | 3-30 | 32 | 285 | 130 | 165 | 185 | 255 | 248 | 225 | 15 | 82 | 30 | 65 | 16 | 200 | 3 | M10 |
| | 40-100 | 40 | 330 | 130 | 165 | 230 | 310 | 291 | 272 | 15 | 82 | 36 | 85 | 21 | 200 | 5 | M10 |
| 2200W 3HP | 3-40 | 40 | 355 | 180 | 215 | 230 | 310 | 291 | 272 | 15 | 105 | 36 | 85 | 21 | 250 | 5 | M12 |
| | 45-100 | 50 | 410 | 180 | 215 | 280 | 390 | 372 | 342 | 18 | 105 | 51 | 92 | 25 | 250 | 5 | M12 |
| 3700W 5HP | 3-10 | 40 | 355 | 180 | 215 | 230 | 310 | 291 | 272 | 15 | 105 | 36 | 85 | 21 | 250 | 5 | M12 |
| | 15-60 | 50 | 410 | 180 | 215 | 280 | 390 | 372 | 342 | 18 | 105 | 51 | 92 | 25 | 250 | 5 | M12 |

備註: 1. 配合IEC馬達為主, AVAILABLE FOR IEC METRIC MOTOR.
2. *屬於B型出力法兰.* BELONG TO B TYPE OUTPUT FLANGE.



CVII 立式附入力法兰型高速比齿轮减速机产品参数:

额定功率:220W-750W

电压:220V/380V

频率:50/60HZ

减速比:1/250-1/1800

安装方式:立式

产品详细参数

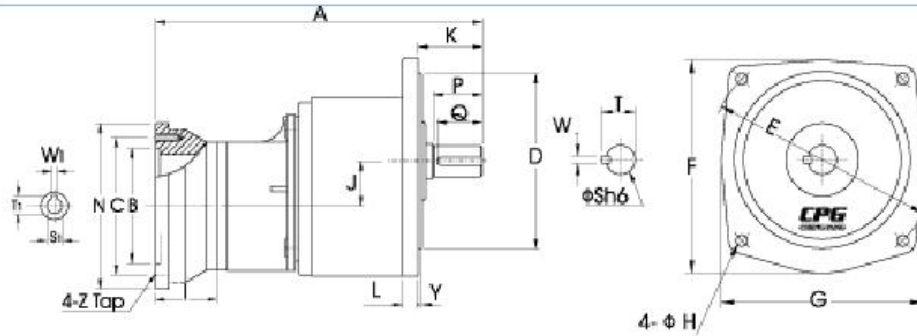

入力孔尺寸 INPUT BORE

| 馬力 KW | 入力孔 BORE | | 鍵槽 KEYWAY | |
|----------|-------------|----|--------------|------|
| | S1 | F7 | W1 | T1 |
| 1/4HP | φ11 | | 4 | 12.8 |
| 1/2HP | φ14 | | 5 | 16.3 |
| 1HP | φ19 | | 6 | 21.8 |

出力軸尺寸 OUTPUT SHAFT

| 型番 SIZE(S) | 出力軸 SHAFT | | 鍵槽 KEYWAY | | | 鍵 KEY |
|---------------|--------------|----|--------------|------|----|----------|
| | Sh6 | P | W | T | Q | SPEC' |
| 32 | φ32 | 55 | 10 | 35.5 | 50 | 10*8*50 |
| 40 | φ40 | 65 | 10 | 43.5 | 60 | 10*8*60 |
| 50 | φ50 | 80 | 14 | 54 | 75 | 14*9*75 |

立式入力法蘭高速比 VERTICAL HIGH RATIO TYPE (Dimension in mm)

| 馬力 KW | 減速比 RATIO | 型番 SIZE(S) | A | B | C | D | E | F | G | H | I | J | K | L | N | Y | Z |
|---------------|--------------|---------------|-----|-----|-----|-----|-----|-----|-----|----|----|------|----|----|-----|---|-----|
| 200W 1/4HP | 250-1800 | 32 | 335 | 110 | 130 | 185 | 255 | 248 | 225 | 15 | 55 | 47.5 | 65 | 16 | 160 | 3 | M8 |
| 400W 1/2HP | 250-1800 | 40 | 410 | 110 | 130 | 230 | 310 | 291 | 272 | 15 | 55 | 59 | 85 | 21 | 160 | 5 | M8 |
| 750W 1HP | 250-1800 | 50 | 490 | 130 | 165 | 280 | 390 | 372 | 342 | 18 | 82 | 74 | 92 | 25 | 200 | 5 | M10 |

備註: 配合IEC馬達為主 . AVAILABLE FOR IEC METRIC MOTOR .



CHD 卧式双轴型齿轮减速机

产品参数:

额定功率:100W-3700W

电压:280V/380V

频率:50/60HZ

减速比:1/3-1/200

安装方式:卧式

产品详细参数

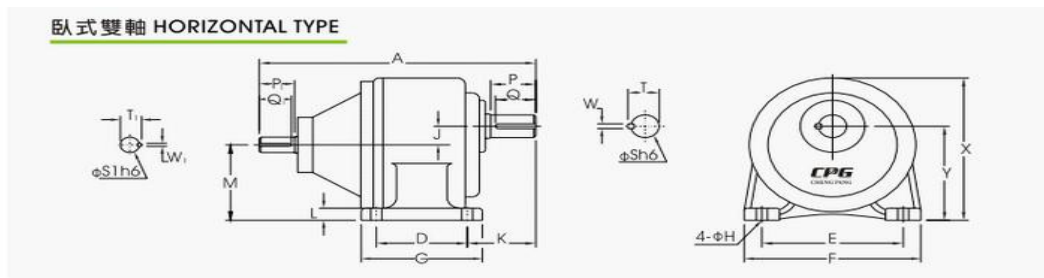

入力軸尺寸 INPUT SHAFT

| KW | 入力軸 SHAFT | | 鍵槽 KEYWAY | | | 鍵 KEY |
|---------|-----------|----|-----------|------|----|--------|
| | S1 h6 | P1 | W1 | T1 | Q1 | SPEC' |
| 0.1/0.2 | 14 | 25 | 5 | 16.2 | 22 | 5*5*22 |
| 0.4 | 16 | 30 | 5 | 18.2 | 27 | 5*5*27 |
| 0.75 | 19 | 40 | 6 | 21.7 | 35 | 6*6*35 |
| 1.5 | 24 | 50 | 8 | 27.1 | 45 | 8*7*45 |
| 2.2 | 28 | 55 | 8 | 31.1 | 50 | 8*7*50 |
| 3.7 | 28 | 55 | 8 | 31.1 | 50 | 8*7*50 |

出力軸尺寸 OUTPUT SHAFT

| 型番 SIZE(S) | 出力軸 SHAFT | | 鍵槽 KEYWAY | | | 鍵 KEY |
|------------|-----------|----|-----------|------|----|---------|
| | Sh6 | P | W | T | Q | SPEC' |
| 18 | φ18 | 30 | 5 | 20.2 | 27 | 5*5*27 |
| 22 | φ22 | 40 | 7 | 25 | 35 | 7*7*35 |
| 28 | φ28 | 45 | 7 | 31.1 | 40 | 7*7*40 |
| 32 | φ32 | 55 | 10 | 35.5 | 50 | 10*8*50 |
| 40 | φ40 | 65 | 10 | 43.5 | 60 | 10*8*60 |
| 50 | φ50 | 80 | 14 | 54 | 75 | 14*9*75 |

卧式雙軸 HORIZONTAL TYPE (Dimension in mm)

| 馬力 KW | 減速比 RATIO | 型番 SIZE(S) | A | D | E | F | G | H | J | K | L | M | X | Y |
|----------------|-----------|------------|-----|-----|-----|-----|-----|----|------|-----|------|------|-----|------|
| 100W 1/8HP | 3-50 | 18 | 165 | 40 | 110 | 135 | 65 | 9 | 16 | 50 | 10 | 72.5 | 138 | 88.5 |
| | 60-200 | 22 | 195 | 65 | 130 | 158 | 90 | 11 | 17.5 | 60 | 13 | 80 | 152 | 97.5 |
| 200W 1/4 HP | 3-10 | 18 | 165 | 40 | 110 | 135 | 65 | 9 | 16 | 50 | 10 | 72.5 | 138 | 88.5 |
| | 15-90 | 22 | 195 | 65 | 130 | 158 | 90 | 11 | 17.5 | 60 | 13 | 80 | 152 | 97.5 |
| 400W 1/2 HP | 100-200 | 28 | 255 | 90 | 140 | 178 | 120 | 11 | 23 | 68 | 17 | 93 | 178 | 116 |
| | 3-10 | 22 | 235 | 65 | 130 | 158 | 90 | 11 | 17.5 | 60 | 13 | 80 | 152 | 97.5 |
| 750W 1 HP | 15-90 | 28 | 265 | 90 | 140 | 178 | 120 | 11 | 23 | 68 | 17 | 93 | 178 | 116 |
| | 100-200 | 32 | 300 | 130 | 170 | 210 | 165 | 13 | 30 | 70 | 23 | 110 | 212 | 140 |
| 1500W 2 HP | 3-25 | 28 | 275 | 90 | 140 | 178 | 120 | 11 | 23 | 68 | 17 | 93 | 178 | 116 |
| | 30-120 | 32 | 310 | 130 | 170 | 210 | 165 | 13 | 30 | 70 | 23 | 110 | 212 | 140 |
| 2200W 3 HP | 125-200 | 40 | 365 | 150 | 210 | 265 | 198 | 15 | 36 | 89 | 24 | 126 | 250 | 162 |
| | 3-30 | 32 | 320 | 130 | 170 | 210 | 165 | 13 | 30 | 70 | 23 | 110 | 212 | 140 |
| 3700W 5 HP | 40-100 | 40 | 373 | 150 | 210 | 265 | 198 | 15 | 36 | 89 | 24 | 126 | 250 | 162 |
| | 3-40 | 40 | 390 | 150 | 210 | 265 | 198 | 15 | 36 | 89 | 24 | 126 | 250 | 162 |
| 2200W 3 HP | 45-100 | 50 | 450 | 170 | 265 | 321 | 238 | 18 | 51 | 120 | 31.5 | 149 | 308 | 200 |
| | 3-10 | 40 | 390 | 150 | 210 | 265 | 198 | 15 | 36 | 89 | 24 | 126 | 250 | 162 |
| 3700W 5 HP | 15-60 | 50 | 450 | 170 | 265 | 321 | 238 | 18 | 51 | 120 | 31.5 | 149 | 308 | 200 |



CHD 卧式双轴型高速比齿轮减速机

产品参数:

额定功率:100W-750W 式

电压:220V/380V

频率:50/60HZ

减速比:1/250-1/1800

安装方式:卧式

产品详细参数

卧式高速比雙軸 HORIZONTAL HIGH RATIO TYPE

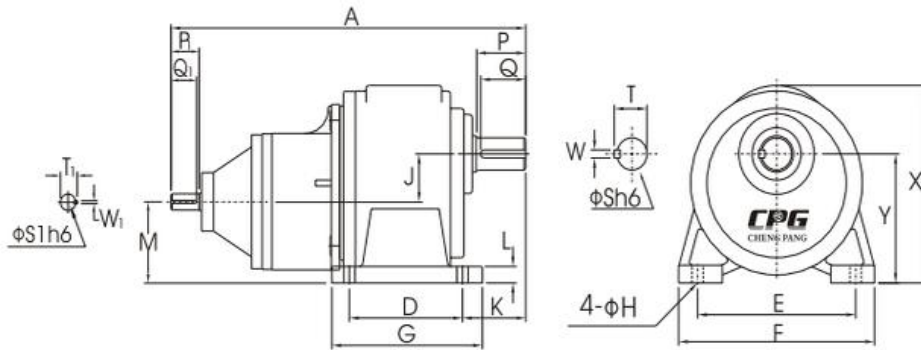

入力軸尺寸 INPUT SHAFT

| 入力軸 SHAFT | | 鍵槽 KEYWAY | | | 鍵 KEY | |
|--------------|-------|--------------|----|------|----------|--------|
| KW | S1 h6 | P1 | W1 | T1 | Q1 | SPEC' |
| 0.1 | 14 | 25 | 5 | 16.2 | 22 | 5*5*22 |
| 0.2 | 14 | 25 | 5 | 16.2 | 22 | 5*5*22 |
| 0.4 | 16 | 30 | 5 | 18.2 | 27 | 5*5*27 |
| 0.75 | 19 | 40 | 6 | 21.7 | 35 | 6*6*35 |

出力軸尺寸 OUTPUT SHAFT

| 型番 SIZE(S) | 出力軸 SHAFT | 鍵槽 KEYWAY | | | 鍵 KEY | |
|---------------|--------------|--------------|----|------|----------|---------|
| | Sh6 | P | W | T | Q | SPEC' |
| 28 | φ28 | 45 | 7 | 31.1 | 40 | 7*7*40 |
| 32 | φ32 | 55 | 10 | 35.5 | 50 | 10*8*50 |
| 40 | φ40 | 65 | 10 | 43.5 | 60 | 10*8*60 |
| 50 | φ50 | 80 | 14 | 54 | 75 | 14*9*75 |

卧式高速比雙軸 HORIZONTAL HIGH RATIO TYPE (Dimension in mm)

| 馬力 KW | 減速比 RATIO | 型番 SIZE(S) | A | D | E | F | G | H | J | K | L | M | X | Y |
|----------------|--------------|---------------|-----|-----|-----|-----|-----|----|------|-----|------|------|-----|-----|
| 100W 1/8HP | 250-1800 | 28 | 290 | 90 | 140 | 178 | 120 | 11 | 39 | 68 | 17 | 77 | 178 | 116 |
| 200W 1/4 HP | 250-1800 | 32 | 340 | 130 | 170 | 210 | 165 | 13 | 47.5 | 70 | 23 | 92.5 | 212 | 140 |
| 400W 1/2 HP | 250-1800 | 40 | 455 | 150 | 210 | 265 | 198 | 15 | 59 | 89 | 24 | 103 | 250 | 162 |
| 750W 1 HP | 250-1800 | 50 | 515 | 170 | 265 | 321 | 238 | 18 | 74 | 120 | 31.5 | 126 | 308 | 200 |



CVD 立式双轴型

产品参数:

额定功率:100W-3700W

电压:220V/380V

频率:50/60HZ

减速比:1/3-1/200

安装方式:立式

产品详细参数

立式雙軸 VERTICAL TYPE

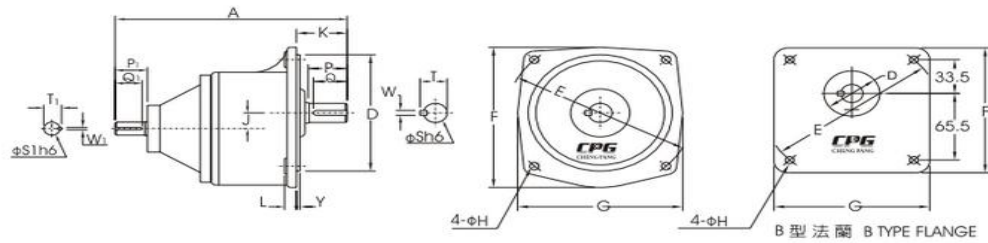

入力軸尺寸 INPUT SHAFT

| 入力軸 SHAFT | | 鍵槽 KEYWAY | | | 鍵 KEY | |
|--------------|-------|--------------|----|------|----------|--------|
| KW | S1 h6 | P1 | W1 | T1 | Q1 | SPEC' |
| 0.1/0.2 | 14 | 25 | 5 | 16.2 | 22 | 5*5*22 |
| 0.4 | 16 | 30 | 5 | 18.2 | 27 | 5*5*27 |
| 0.75 | 19 | 40 | 6 | 21.7 | 35 | 6*6*35 |
| 1.5 | 24 | 50 | 8 | 27.1 | 45 | 8*7*45 |
| 2.2 | 28 | 55 | 8 | 31.1 | 50 | 8*7*50 |
| 3.7 | 28 | 55 | 8 | 31.1 | 50 | 8*7*50 |

出力軸尺寸 OUTPUT SHAFT

| 型番 SIZE(S) | 出力軸 SHAFT | | 鍵槽 KEYWAY | | | 鍵 KEY |
|---------------|--------------|----|--------------|------|----|----------|
| | Sh6 | P | W | T | Q | SPEC' |
| 18 | φ 18 | 30 | 5 | 20.2 | 27 | 5*5*27 |
| 22 | φ 22 | 40 | 7 | 25 | 35 | 7*7*35 |
| 28 | φ 28 | 45 | 7 | 31.1 | 40 | 7*7*40 |
| 32 | φ 32 | 55 | 10 | 35.5 | 50 | 10*8*50 |
| 40 | φ 40 | 65 | 10 | 43.5 | 60 | 10*8*60 |
| 50 | φ 50 | 80 | 14 | 54 | 75 | 14*9*75 |

立式雙軸 VERTICAL TYPE (Dimension in mm)

| 馬力 KW | 減速比 RATIO | 型番 SIZE(S) | A | D | E | F | G | H | J | K | L | Y |
|----------------|--------------|---------------|-----|-----|-----|-----|-----|----|------|----|----|---|
| 100W 1/8HP | 3-50 | *18 | 165 | 50 | 140 | 120 | 120 | 9 | 16 | 40 | 12 | 6 |
| | 60-200 | 22 | 195 | 148 | 185 | 175 | 165 | 11 | 17.5 | 48 | 12 | 3 |
| 200W 1/4 HP | 3-10 | *18 | 165 | 50 | 140 | 120 | 120 | 9 | 16 | 40 | 12 | 6 |
| | 15-90 | 22 | 195 | 148 | 185 | 175 | 165 | 11 | 17.5 | 48 | 12 | 3 |
| 400W 1/2 HP | 100-200 | 28 | 255 | 170 | 220 | 205 | 195 | 12 | 23 | 58 | 13 | 3 |
| | 3-10 | 22 | 235 | 148 | 185 | 175 | 165 | 11 | 17.5 | 48 | 12 | 3 |
| 750W 1 HP | 15-90 | 28 | 265 | 170 | 220 | 205 | 195 | 12 | 23 | 58 | 13 | 3 |
| | 100-200 | 32 | 300 | 185 | 255 | 248 | 225 | 15 | 30 | 65 | 16 | 3 |
| 1500W 2 HP | 3-25 | 28 | 275 | 170 | 220 | 205 | 195 | 12 | 23 | 58 | 13 | 3 |
| | 30-120 | 32 | 310 | 185 | 255 | 248 | 225 | 15 | 30 | 65 | 16 | 3 |
| 2200W 3 HP | 125-200 | 40 | 365 | 230 | 310 | 291 | 272 | 15 | 36 | 85 | 21 | 5 |
| | 3-30 | 32 | 320 | 185 | 255 | 248 | 225 | 15 | 30 | 65 | 16 | 3 |
| 3700W 5 HP | 40-100 | 40 | 373 | 230 | 310 | 291 | 272 | 15 | 36 | 85 | 21 | 5 |
| | 3-40 | 40 | 390 | 230 | 310 | 291 | 272 | 15 | 36 | 85 | 21 | 5 |
| 2200W 3 HP | 45-100 | 50 | 450 | 280 | 390 | 372 | 342 | 18 | 51 | 92 | 25 | 5 |
| | 3-10 | 40 | 390 | 230 | 310 | 291 | 272 | 15 | 36 | 85 | 21 | 5 |
| 3700W 5 HP | 15-60 | 50 | 450 | 280 | 390 | 372 | 342 | 18 | 51 | 92 | 25 | 5 |

備註: 1. * 屬於B型出力法蘭. * BELONG TO B TYPE OUTPUT FLANGE



CVD 立式双轴型高速比齿轮减速机

产品参数:

额定功率: 100W-750W

电压: 220V/380V

频率: 50/60HZ

减速比: 1/250-1/1800

安装方式: 立式

产品详细参数

立式高速比双轴 VERTICAL HIGH RATIO TYPE

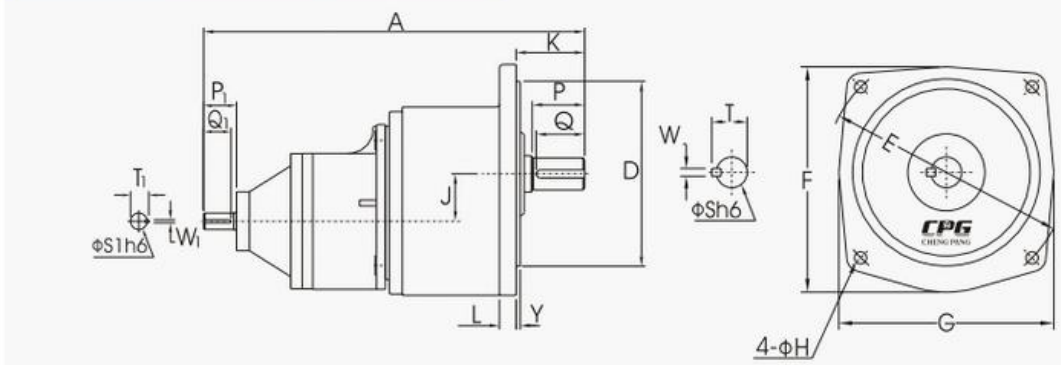

入力軸尺寸 INPUT SHAFT

| KW | 入力軸 SHAFT | | 鍵槽 KEYWAY | | | 鍵 KEY |
|------|-----------|----|-----------|------|----|--------|
| | S1 h6 | P1 | W1 | T1 | Q1 | SPEC' |
| 0.1 | 14 | 25 | 5 | 16.2 | 22 | 5*5*22 |
| 0.2 | 14 | 25 | 5 | 16.2 | 22 | 5*5*22 |
| 0.4 | 16 | 30 | 5 | 18.2 | 27 | 5*5*27 |
| 0.75 | 19 | 40 | 6 | 21.7 | 35 | 6*6*35 |

出力軸尺寸 OUTPUT SHAFT

| 型番 SIZE(S) | 出力軸 SHAFT | | 鍵槽 KEYWAY | | | 鍵 KEY |
|------------|-----------|----|-----------|------|----|---------|
| | S h6 | P | W | T | Q | SPEC' |
| 28 | φ28 | 45 | 7 | 31.1 | 40 | 7*7*40 |
| 32 | φ32 | 55 | 10 | 35.5 | 50 | 10*8*50 |
| 40 | φ40 | 65 | 10 | 43.5 | 60 | 10*8*60 |
| 50 | φ50 | 80 | 14 | 54 | 75 | 14*9*75 |

立式高速比双轴 VERTICAL HIGH RATIO TYPE (Dimension in mm)

| 馬力 KW | 減速比 RATIO | 型番 SIZE(S) | A | D | E | F | G | H | J | K | L | Y |
|-------------|-----------|------------|-----|-----|-----|-----|-----|----|------|----|----|---|
| 100W 1/8HP | 250-1800 | 28 | 290 | 170 | 220 | 205 | 195 | 12 | 39 | 58 | 13 | 3 |
| 200W 1/4 HP | 250-1800 | 32 | 340 | 185 | 255 | 248 | 225 | 15 | 47.5 | 65 | 16 | 3 |
| 400W 1/2 HP | 250-1800 | 40 | 455 | 230 | 310 | 291 | 272 | 15 | 59 | 85 | 21 | 5 |
| 750W 1 HP | 250-1800 | 50 | 515 | 280 | 390 | 372 | 342 | 18 | 74 | 92 | 25 | 5 |



CV..S (B) 立式标准IEC三相铝壳 (刹车) 马达

产品参数:

- 额定功率:立式
- 电压:100W-3700W
- 频率:220V/380V
- 减速比:null
- 安装方式:null

产品详细参数

cpb马达也叫城邦马达或城邦马达, **CV..S (B) 立式标准IEC三相铝壳 (刹车) 马达**为cpb标准三相减速机型产品之一。其接线盒方向可根据需要调整。安装方式为立式。接线盒上可看到明显的CPB标识。外壳材质为铝壳。输出功率有4P, 1/8, 1/4HP, 1/2HP, 1HP, 2HP, 3HP, 5HP几种。此城邦马达适用机型有: **applicable**

models: cv..s, cv..sb, cv..st, cv..stb

CV..S (B) 立式标准IEC三相铝壳 (刹车) 马达详细图:

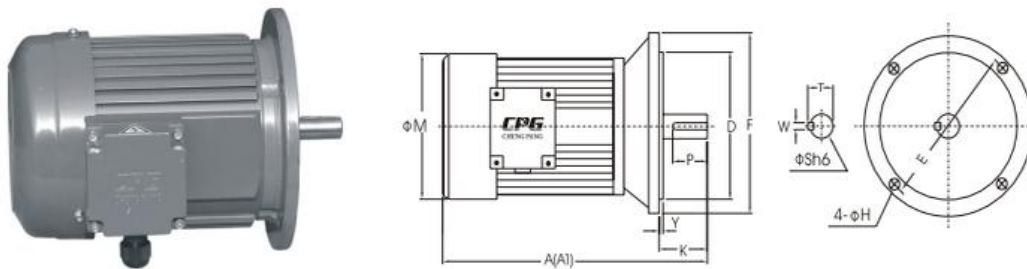

適用機型 APPLICABLE MODELS : CV..S, CV..SB, CV..ST, CV..STB

Dimension in mm

| 輸出馬力 CAPACITY | 框號 FRAME | A | A1 | D | E | F | H | K | M | P | Sh6 | T | W | Y | 重量(KG) WEIGHT |
|------------------|-------------|-----|-----|-----|-----|-----|------|----|-----|----|-----|------|---|-----|------------------|
| 4P | | | | | | | | | | | | | | | |
| 1/8HP | --- | 210 | 210 | 95 | 115 | 140 | 10 | 23 | 133 | 10 | 11 | 12.5 | 4 | 3.5 | 4.4 |
| 1/4HP | 63 | 240 | 240 | 95 | 115 | 140 | 10 | 23 | 133 | 10 | 11 | 12.5 | 4 | 3.5 | 5.9 |
| 1/2HP | 71 | 290 | 290 | 110 | 130 | 160 | 10 | 30 | 143 | 14 | 14 | 16 | 5 | 3.5 | 10.6 |
| 1HP | 80 | 285 | 285 | 130 | 165 | 200 | 12 | 40 | 167 | 25 | 19 | 21.5 | 6 | 3.5 | 13.0 |
| 2HP | 90L | 370 | 370 | 130 | 165 | 200 | 12 | 50 | 192 | 32 | 24 | 27 | 8 | 3.5 | 21.5 |
| 3HP | 100L | 410 | 410 | 180 | 215 | 250 | 14.5 | 60 | 220 | 40 | 28 | 31 | 8 | 4 | 28.0 |
| 5HP | 112L | 450 | 450 | 180 | 215 | 250 | 14.5 | 60 | 220 | 40 | 28 | 31 | 8 | 4 | 34.5 |

A1 : 三相鋁框馬達附剎車器 . WITH 3-PHASE ALUMINUM BRAKE MOTOR .



城邦马达-CV..S (B) 立式三相铝壳 (刹车) 马达

产品参数:

额定功率:220V/380V

电压:null

频率:立式

减速比:null

安装方式:100W-200W

产品详细参数

城邦马达-cv..s (B) 立式三相铝壳 (刹车) 马达

城邦马达(即cpb马达,晟邦马达)。外壳材质为铝壳,接线盒及其它部位都有明显的CPB商标,购买时请注意辨别。

此型号马力大小有1/8HP, 1/4HP, 1/2HP, 型号有63, 71两种, 重量4.2-8.2kg. 具体可以参考一城邦减速机详细参数。

城邦马达-cv..s (B) 立式三相铝壳 (刹车) 马达详细参数如下:

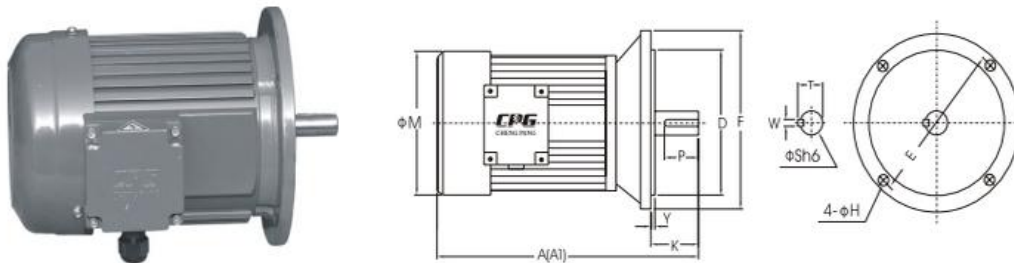

適用機型 APPLICABLE MODELS : CV..S,CV..SB,CV..ST,CV..STB

Dimension in mm

| 輸出馬力 CAPACITY | 框號 FRAME | A | A1 | D | E | F | H | K | M | P | Sh6 | T | W | Y | 重量(KG) WEIGHT |
|------------------|-------------|-----|-----|-----|-----|-----|----|----|-----|----|-----|------|---|-----|------------------|
| 4P | | | | | | | | | | | | | | | |
| 1/8HP | ---- | 210 | 210 | 110 | 130 | 160 | 10 | 23 | 133 | 10 | 11 | 12.5 | 4 | 3.5 | 6.8 |
| 1/4HP | ---- | 240 | 240 | 110 | 130 | 160 | 10 | 23 | 133 | 10 | 11 | 12.5 | 4 | 3.5 | 8.1 |

A1 : 三相鋁框馬達附剎車器 . WITH 3-PHASE ALUMINUM BRAKE MOTOR .

公司名称: 上海梁瑾机电设备有限公司

联系人: 杨奇 13661695091

QQ:1914222621 570998234

电话:021-37652287 传真:021-57872573

网址: <http://www.zik-rhg.com> www.shhgjdqi.com

地址: 中国上海上海市松江区茜浦路 850 弄 33 号



CV..S (B) 立式三相铝壳 (刹车) 马达-B14

产品参数:

额定功率:100W-400W

电压:220V/380V

频率:null

减速比:null

安装方式:立式

产品详细参数

CV..S (B) 立式三相铝壳 (刹车) 马达-B14

CV..S (B) 立式三相铝壳 (刹车) 马达为晟邦立式三相铝壳马达中的一个机型。晟邦立式三相铝壳 (刹车) 马达也有人叫它城邦立式三相铝壳 (刹车) 马达, 或CPG立式三相铝壳 (刹车) 马达. 晟邦马达

适用机型还有: CV..S减速机, CV..SB减速机, CV..STB减速机。

CV..S (B) 立式三相铝壳 (刹车) 马达-B14 晟邦马达详细参数

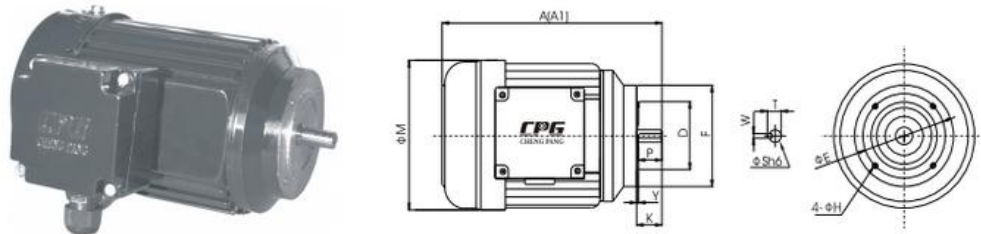

适用机型 APPLICABLE MODELS : CV..S, CV..SB, CV..ST, CV..STB

Dimension in mm

| 输出馬力 CAPACITY | 框號 FRAME | A | A1 | D | E | F | H | K | M | P | Sh6 | T | W | Y | 重量(KG) WEIGHT |
|------------------|-------------|-----|-----|----|----|-----|----|----|-----|----|-----|------|---|-----|------------------|
| 4P | | | | | | | | | | | | | | | |
| 1/8HP | --- | 210 | 210 | 60 | 75 | 90 | M5 | 23 | 133 | 10 | 11 | 12.5 | 4 | 1.8 | 4.2 |
| 1/4HP | 63 | 240 | 240 | 60 | 75 | 90 | M5 | 23 | 133 | 10 | 11 | 12.5 | 4 | 1.8 | 5.7 |
| 1/2HP | 71 | 290 | 290 | 70 | 85 | 105 | M6 | 30 | 143 | 14 | 14 | 16 | 5 | 2.5 | 8.2 |

A1 : 三相鋁框馬達附剎車器 . WITH 3-PHASE ALUMINUM BRAKE MOTOR .

公司名称: 上海梁瑾机电设备有限公司

联系人: 杨奇 13661695091

QQ:1914222621 570998234

电话:021-37652287 传真:021-57872573

网址: <http://www.zik-rhg.com> www.shhgjdqi.com

地址: 中国上海上海市松江区茜浦路 850 弄 33 号